

SEP 63SN

SEP-Serie – Stanzautomaten für jeden Einsatz

SCHAAL
by Weil Technology

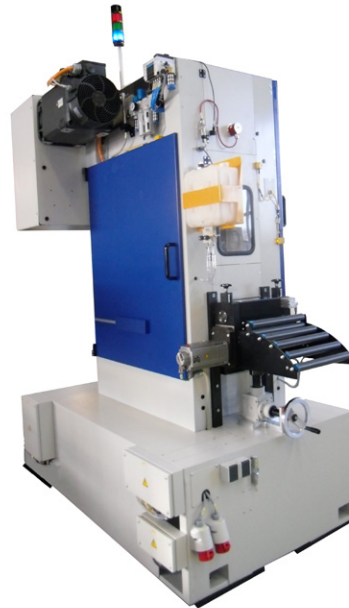

Besuchen
Sie unsere
Website



02 2022

Technische Daten

Presskraft	630 kN (steht ab 100 Hub/ min zur Verfügung)
Anzahl der Hübe	stufenlos bis 500 Hub/min
Entfernung zwischen Tisch und Stößel (mit Aufspannleisten), größter Hub unten, Stößelverstellung oben	325/370 mm (ohne Stößelplatte)
Stößelverstellung	80 mm
Stößelhub, verstellbar	8 – 80 mm
Stößelfläche (L x B)	500 x 293 mm
Stößelplatte (L x B x H)	620 x 500 x 45 mm
Bohrung im Stößel	Ø 50 x 100 mm
Passnut im Stößel	30 H7 mm
Tischfläche (L x B)	830 x 710 mm
Werkzeugmaße (L x B)	790 x 610 mm
Aufspannleisten, Dicke	80 mm
Durchfall Aufspannleisten (L x B)	durchgehend x 130 – 190 mm (verstellbar)
Durchfall-Loch im Tisch (L x B)	640/520 x 200 mm
Bandeinlauf über Aufspannleisten	vorschubabhängig
Antriebsleistung	22 kW
Gewicht (ohne Vorschub)	8000 kg
Abmessungen (L x B x H)	1820 x 1240 x 2800 mm

Technische Änderungen vorbehalten

Aufbau

- Pressenkörper in stabiler Doppelständer-Monoblockkonstruktion aus schwingungsdämpfendem Grauguss
- Rollengelagerte Exzenterwelle mit Verstellhub und rotierendem Massenausgleich
- Pleuel luftgekühlt, auf der Exzenterwelle mit mehrreihigen, hochbelastbaren Käfigrollenlagern gelagert
- Pressen-Stößel aus hochfestem titanlegiertem Al-Guss, 6-fach spielfrei wälzgelagert mittels Linear-Rollenlagern auf gehärteten und geschliffenen Führungsbahnen
- Pressenantrieb über frequenzgeregelten Drehstrommotor, Schwungrad und pneumatischer Kupplungs-Bremskombination
- Pressen-Ablaufsteuerung in SPS-Technik
- Pressensteuerung mit Nockenschaltwerk, Werkzeug- und Presskraftüberwachung
- Sonder-/Zusatzausstattungen in technischer Absprache jederzeit möglich
- Der Stanzautomat SEP 63SN kann individuell mit Zangen- oder Walzenvorschüben schiebend oder ziehend ausgerüstet werden

SEP 63SN

SEP-Serie – Stanzautomaten für jeden Einsatz

Maße

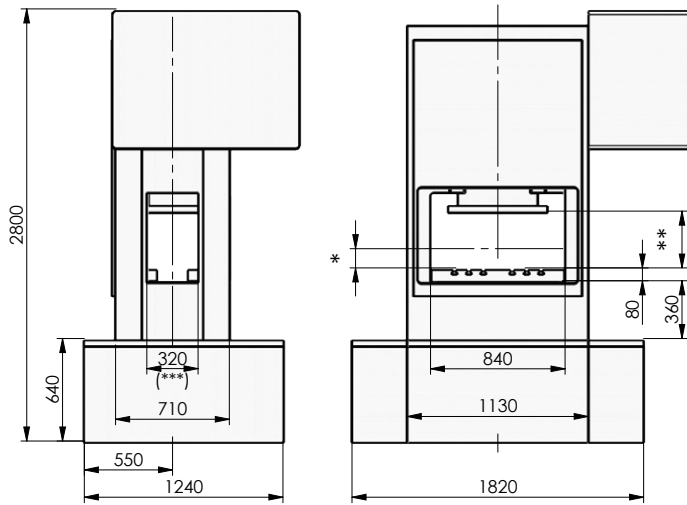

- * Bandeinlaufhöhe über Aufspannfläche auf Anfrage (Vorschubabhängig)
- ** Werkzeug-Einbauhöhe (siehe Tabelle)
- *** Der seitliche Durchgang am Pressenkörper ist bei Verwendung eines Zangenvorschubs auf **260 mm** reduziert. (Sonderbreiten auf Anfrage)

Stößelhub in mm	Werkzeug-Einbauhöhe min. - max.	Zulässige Hubzahl abhängig vom Stößelhub
8	281 - 361	500
10	280 - 360	470
16	277 - 357	380
22	274 - 354	340
28	271 - 351	300
35	268 - 348	260
40	265 - 345	240
46	262 - 342	230
52	259 - 339	220
57	257 - 337	210
62	254 - 334	200
66	252 - 332	195
70	250 - 330	190
73	249 - 329	180
75	248 - 328	170
77	247 - 327	165
78	246 - 326	160
79	246 - 326	150
80	245 - 325	140
mechanisch einstellbar	Einbauhöhe in mm bei Stößelhub unten (UT) mit Stößelplatte (ohne = plus 45 mm)	bei maximalem Werkzeug-Oberteilgewicht von 320 kg

Stößelfläche

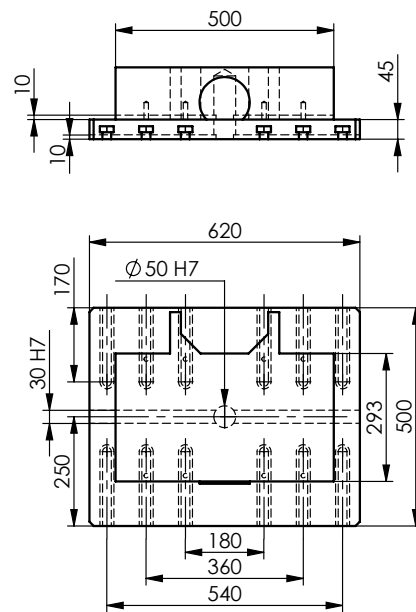

Werkzeugaufspannfläche

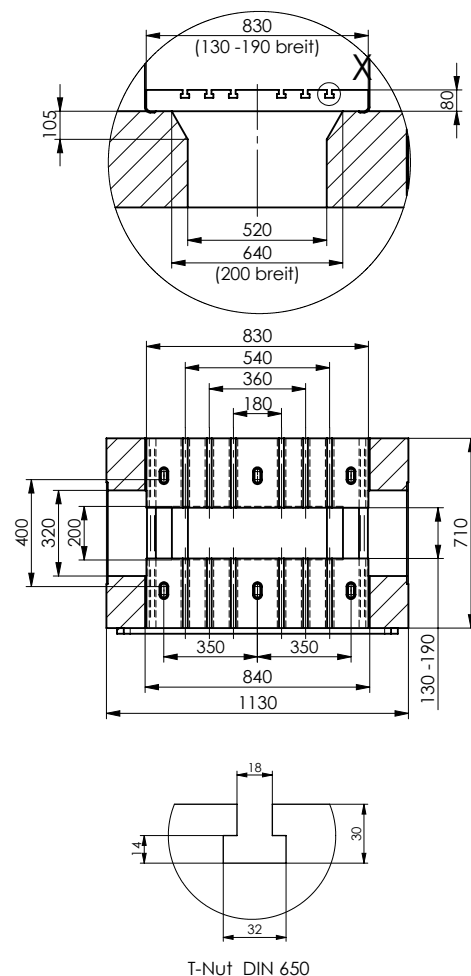

T-Nut DIN 650