

SEP 63N

SEP-Serie – Stanzautomaten für jeden Einsatz

SCHAAL
by Weil Technology



Besuchen
Sie unsere
Website



02 2022

Technische Daten

Presskraft	630 kN (steht ab 100 Hub/ min zur Verfügung)
Anzahl der Hübe	stufenlos bis 500 Hub/min
Entfernung zwischen Tisch und Stößel (mit Aufspannleisten), größter Hub unten, Stößelverstellung oben	250/275 mm (ohne Stößelplatte)
Stößelverstellung	80 mm
Stößelhub, verstellbar	8 – 80 mm
Stößelfläche (L x B)	500 × 293 mm
Stößelplatte (L x B x H)	500 × 400 × 25 mm
Bohrung im Stößel	Ø 50 × 100 mm
Passnut im Stößel	30 H7 mm
Tischfläche (L x B)	710 × 710 mm
Werkzeugmaße (L x B)	670 × 610 mm
Aufspannleisten, Dicke	80 mm
Durchfall Aufspannleisten (L x B)	durchgehend x 130 – 190 mm (verstellbar)
Durchfall-Loch im Tisch (L x B)	640/520 × 200 mm
Bandeinlauf über Aufspannleisten	vorschubabhängig
Antriebsleistung	22 kW
Gewicht (ohne Vorschub)	6200 kg
Abmessungen (L x B x H)	1700 × 1240 × 2550 mm

Technische Änderungen vorbehalten

Aufbau

- Pressenkörper in stabiler Doppelständer-Monoblockkonstruktion aus schwingungsdämpfendem Grauguss
- Rollengelagerte Exzenterwelle mit Verstellhub und rotierendem Massenausgleich
- Pleuel luftgekühlt, auf der Exzenterwelle mit mehrreihigen, hochbelastbaren Käfigrollenlagern gelagert
- Pressen-Stößel aus hochfestem titanlegiertem Al-Guss, 6-fach spielfrei wälzgelagert mittels Linear-Rollenlagern auf gehärteten und geschliffenen Führungsbahnen
- Pressenantrieb über frequenzgeregelten Drehstrommotor, Schwungrad und pneumatischer Kupplungs-Bremskombination
- Pressen-Ablaufsteuerung in SPS-Technik
- Pressensteuerung mit Nockenschaltwerk, Werkzeug- und Presskraftüberwachung
- Sonder-/Zusatzausstattungen in technischer Absprache jederzeit möglich
- Der Stanzautomat SEP 63N kann individuell mit Zangen- oder Walzenvorschüben schiebend oder ziehend ausgerüstet werden

SEP 63N

SEP-Serie – Stanzautomaten für jeden Einsatz

Maße

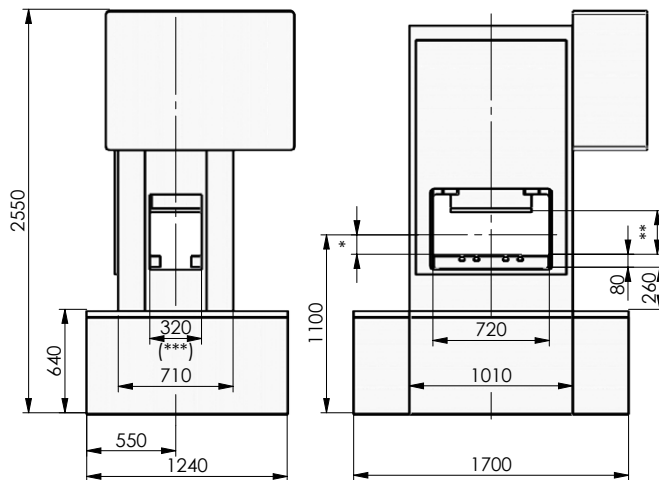

- * Bandeinlaufhöhe über Aufspannfläche auf Anfrage (Vorschubabhängig)
- ** Werkzeug-Einbauhöhe (siehe Tabelle)
- *** Der seitliche Durchgang am Pressenkörper ist bei Verwendung eines Zangenvorschubs auf **260 mm** reduziert. (Sonderbreiten auf Anfrage)

Stößelhub in mm	Werkzeug-Einbauhöhe min. – max.	Zulässige Hubzahl abhängig vom Stößelhub
8	206 – 286	500
10	205 – 285	480
16	202 – 282	460
22	199 – 279	380
28	196 – 276	340
35	193 – 273	300
40	190 – 270	290
46	187 – 267	270
52	184 – 264	260
57	182 – 262	250
62	179 – 259	240
66	177 – 257	230
70	175 – 255	220
73	174 – 254	210
75	173 – 253	200
77	172 – 252	190
78	171 – 251	180
79	171 – 251	160
80	170 – 250	140
mechanisch einstellbar	Einbauhöhe in mm bei Stößelhub unten (UT) mit Stößelplatte (ohne = plus 25 mm)	bei maximalem Werkzeug-Oberteilgewicht von 120 kg

Stößelfläche

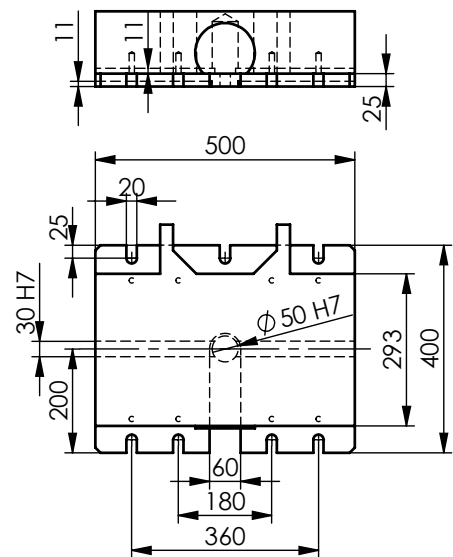

02 2022

Werkzeugaufspannfläche

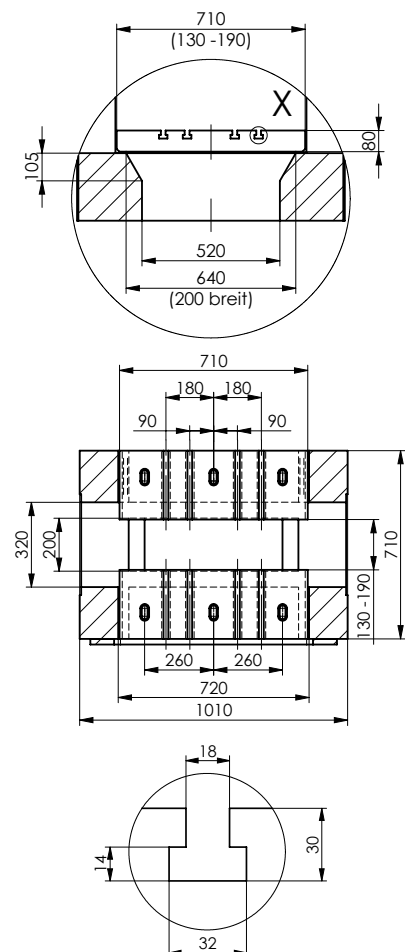

T-Nut DIN 650